

garantía
2 años
sin coste



LEDs multicolores

MADE IN
FRANCE

Formato DIN 144 x 144



J2405RS

LED presencia de tensión

J2005RS

Botón «Test LEDs»

Botón «auxiliar»

PRINCIPIO :

Este panel permite desviar señalizaciones y informaciones administradas por un autómata programable (Informaciones de Encendido/ Apagado, Señalización de las alarmas técnicas, etc.).

Esta solución permite repartir fácilmente indicadores a lo largo del bus y transmitir la información al lugar deseado, minimizando el cableado.

Ésta permite asimismo conservar la función «sinóptica» realizada por los pilotos, lo cual no aparece en una pantalla o indicador de texto.

La conexión y pilotaje con un único enlace RS485 asegura una economía importante (1 única tarjeta RS485 sustituye a las tarjetas de salidas TOR, con independencia del número de pilotos).

CARACTERÍSTICAS PRINCIPALES :

Se monta en una caja idéntica a la del J2005/J2405, esto es 144x144 de empotrar.

Fachada equipada con :

- 12 o 24 pilotos «bloque de LED» 5x10mm/10x10mm, 7 opciones de color a elegir por canal, seleccionable desde la fachada por los switch.
- 1 piloto de frontal tricolor de alimentación y de alarma.
- 1 botón de frontal «Test LEDs» + 1 botón pulsador «Auxiliar» que sobresale de los bornes puede ser utilizado por el confirmación.
- 1 botón del frontal «Auxiliar» que sobresale de los bornes. El panel está equipado con :
- 1 relé «Usuario» (1RT/2A).
- 1 zumbador opcional que funciona en paralelo con el relé anterior.
- 1 relé (1RT/2A) «Perro guardián» de seguridad positiva.
- 1 entrada por Botón externo «Test LEDs»/Confirmación opérateur.
- 1 entrada/salida sincronización de las intermitencias de los paneles entre sí.
- 1 enlace RS485, Half Duplex (recepción y emisión no son simultáneas), (1 par emisión/ recepción o 1 par emisión + 1 par recepción).
- La gestión del interfaz está asegurada por un microcontrolador.

Paneles de señalización entradas por bus RS485/RS422

- 7 elecciones de colores de LEDs posible.
- Test LEDs integrado.
- Relé de aplazamiento integrado.
- Relé por sirena externa integrado.
- Etiquetas intercambiables.

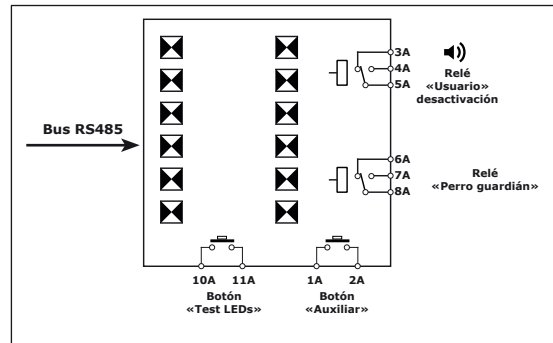

FUNCIONES POSIBLES :

- a) Utilización :
 - El autómata puede enviar una trama en Modbus/Jbus y activar las acciones siguientes :
 - Encender un LED escogido.
 - Encender todos los LEDs.
 - Hacer parpadear lentamente un LED escogido.
 - Hacer parpadear lentamente todos los LEDs.
 - Hacer parpadear rápidamente un LED escogido.
 - Hacer parpadear rápidamente todos los LEDs.
 - Hacer parpadear con flash un LED escogido.
 - Hacer parpadear con flash todos los LEDs.
 - Apagar un LED escogido.
 - Apagar todos los LEDs.
 - Activar el relé «Usuario» (+ el zumbador opcional).
 - Desactivar (o anular) el relé «Usuario» (+ el zumbador opcional).
 - Configurar de una sola vez el panel en su conjunto (LEDs, Relés,...).
 - Leer de una sola vez el estado del panel.
- b) Configuración :
 - Es posible activar un programa de visualización de la configuración del panel con los LEDs de la fachada. Esta configuración se puede modificar con el bus.
 - Configuración del enlace RS485.
 - Modo de recepción de la señal de sincronización.
 - Modo de emisión de la señal de sincronización.
 - Autorizar o no el reconocimiento del relé de usuario y el zumbador opcional, por parte del operador local desde el pulsador del panel frontal o el terminal «Test LEDs».
 - Selección de la seguridad del control del bus con 4 tiempos posibles.

Para más información sobre las tramas, solicite la documentación del protocolo de transmisión.

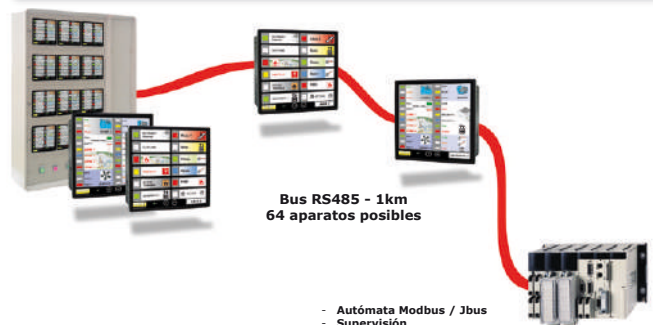

ESQUEMA EQUIVALENTE :

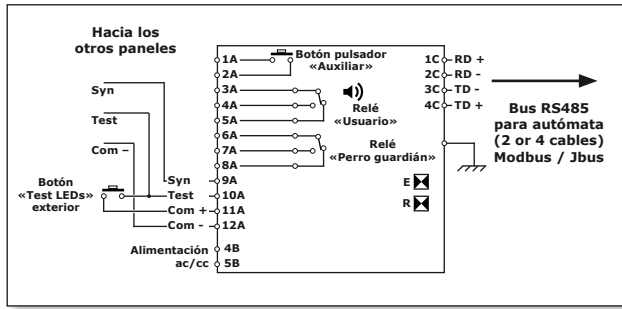

FUNCIONES ANEXAS :

- **Piloto LED (presencia de alimentación) en la fachada :**
Verde en situación de normalidad. Pasa a color naranja en caso de error de transmisión o de pérdida.
- **Control de la conexión RS485 con el J2x05RS :**
Puede activarse una seguridad de control de presencia y de actividad del bus y del autómatas. Con cada transmisión leída por el panel se armará y reactivará una temporización. Al transcurrir el tiempo programado se enciende una alarma (el LED de presencia de tensión en el frontal pasa a color naranja). Los valores de temporización se pueden configurar mediante el enlace RS485 (0, 1, 5, 10 minutos). (La duración de 0 minutos desactiva el control del bus)
- **Control de la presencia del J2x05RS en el bus por el autómatas :**
Permite al supervisor o al autómatas controlar rápidamente la presencia de los paneles J2x05RS en el bus, y por tanto de la totalidad de la instalación. El autómatas puede requerir cíclicamente todos los J2x05RS presentes en el bus, los cuales devolverán una trama que incorporará su número de esclavo.
- **Función «Confirmación» :**
El panel permite que sea configurado «con o sin confirmación». Si la función «Confirmación» está activada, una acción sobre el «Test LEDs» (botón del frontal o borne trasero) desactivará el relé «Usuario» y el zumbador. Esta acción será memorizada durante 30 s por el panel, permitiendo al autómatas controlar la confirmación del operador (por ejemplo : para cambiar el estado de los pilotos de luz intermitente a fijo).
- **Función «Modbus» particular :**
Reenvía el número de esclavo del panel en consulta con el número de esclavo 65. Inclusión del número de esclavo 0 (ejecuta el orden pero no envía respuesta).
- **Relé «Usuario» (1RT/2A) utilizado como relé «Alarma acústica» :**
Este relé es desconectable desde el frontal del botón «Test LEDs» (si la autorización ha sido activada en la configuración del panel).
- **Zumbador interno (opcional) :**
Funciona en paralelo con el relé anterior. El zumbador es activado y desactivado por el RS485 o desactivado por el operador (según la determinación de parámetros del panel) y al mismo tiempo que el relé «Usuario».
- **Relé «Perro guardián» (1RT/2A) :**
Relé de seguridad positiva (detección de fallo en el módulo). Este relé se desactivará en caso de anomalía en el panel o en caso de superación del tiempo configurado en el panel para el control del bus.
- **1 botón «Auxiliar» en la parte frontal + bornes «Botón Auxiliar» (bornes 1A/2A) :**
El botón pulsador «Auxiliar» del frontal sobresale del borne. Es del tipo NO, libre de potencial y puede servir para una función de envío a distancia del operador.

- **1 botón «Test LEDs» en la parte frontal + Borne «Test LEDs» (borne 10A) :**
Permite realizar un «Test LEDs», mostrar la configuración del panel, desactivar el relé «Usuario» y el zumbador. El borne «Test LEDs» asegura las mismas funciones que el botón «Test LEDs» del frontal y permite efectuar esta función en varios paneles simultáneamente con ayuda de un botón de cierre externo (utilizar el borne «COM +» procedente de un único panel para alimentar el botón externo).

- **1 Entrada/Salida sincronización borne «Sin» (borne 9A) :**
Cada panel administra las intermitencias de sus propios LEDs. Cuando un operador se encuentra frente a varios paneles, puede producirse una variación de las intermitencias entre los paneles, provocando una fatiga visual. Basta conectar los bornes «Sin» entre los diferentes paneles y ajustar un único panel como emisor. Este último enviará «señales de reloj» que sincronizarán a los demás paneles.
- En caso de desaparición de la sincronización externa, el panel reutilizará su reloj interno.
- En caso de reparación de la sincronización externa, el panel «receptor» se resincronizará por sí mismo.
- Atención : debe haber un único panel ajustado como emisor de sincronización.
- A fin de asegurar un funcionamiento normal, es preciso conectar los bornes « Sin » entre sí, así como los bornes «COM ->» de los paneles correspondientes.
- **Borne «COM +» (borne 11A) :**
Permite la alimentación de un botón externo para el «Test LEDs». **No conectar nunca juntos uno o varios «COM +» o «COM +» con «COM -».**
- **Borne «COM -» (borne 12A) :**
Permite la alimentación del circuito de sincronización externo. **No conectar nunca juntos uno o varios «COM +» o «COM +» con «COM -».**
- **Alimentación (bornes 1B/2B) :**
La alimentación puede ser tanto con tensión «continua» como con tensión «alterna». No hay un sentido específico de polaridad de respetar.

REALIZACIÓN DE LAS ETIQUETAS :

Las etiquetas son simples hojas de papel que se introducen en un alojamiento transparente incorporado al grosor de la fachada. Se suministra una etiqueta en blanco con cada aparato.
Éstas pueden realizarse a mano o editarse en una impresora de color (láser o de chorro de tinta). Un software gratuito para PC permite crearlas, incluir una imagen en las mismas, guardar y duplicar las realizaciones :

www.ami-control.com

Existe la posibilidad de imprimir sobre hojas de plástico para países muy húmedos.

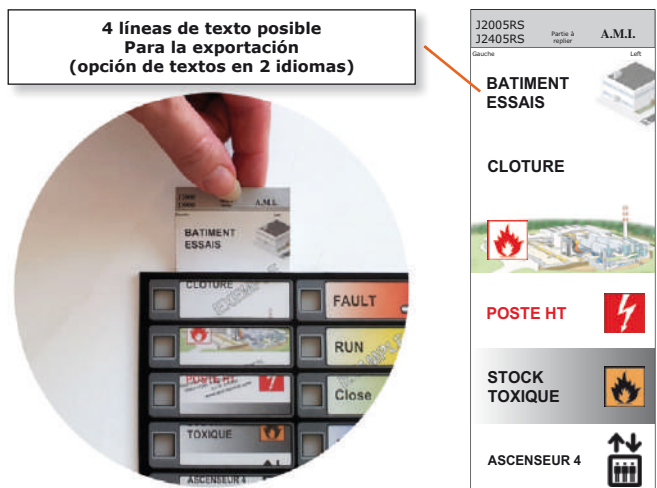

REGLETA DE BORNES RS485 : 4 BORNES :

(Ver detalles en el aviso de «Transmisión»)

- RS485 (2 cables) : Interfaz de tipo Half Duplex (la recepción y emisión no son simultáneas). Posibilidad de conectarse en 1 par emisión/recepción.
- RS422 (4 cables) : 1 par emisión + 1 par recepción (selección mediante strap en la regleta de bornes). Velocidad de transmisión (1200, 2400, 4800, 9600, 19200 baudios), modo sin paridad, transmisión a 8 bits, 1 bit de parada, número de esclavo de 1 a 64, configurables mediante el enlace de serie. Posibilidad de visualizar directamente en el frontal la configuración actual del panel.
- El número de esclavo 0 es reconocido por todos los módulos, pero ningún módulo responde.
- El número de esclavo 65 está utilizado en mantenimiento para encontrar la dirección de un módulo.
- Las resistencias de fin de línea de 120 Ohms del enlace RS485 son externas a la interfaz (remítase al capítulo «Programación»).
- LED «amarillo» E : Los impulsos visualizan el paso de trama en emisión procedente del panel.
- LED «rojo» R : Los impulsos visualizan el paso de trama en recepción procedente del bus.

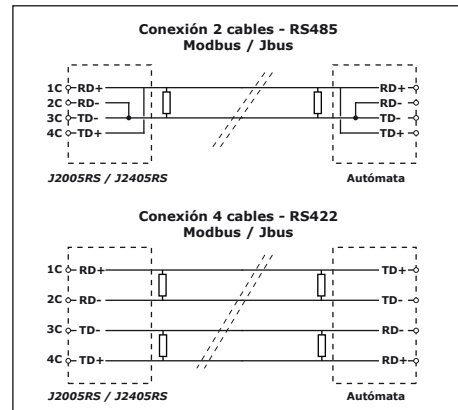

PARAMETRAJE DEL COLOR DE LOS LEDS :

7 elecciones de color de visualización posible por vías, seleccionables desde la fachada por switches. Según la configuración, usted tiene la elección de los colores siguientes :

Verde, Amarillo, Rojo, Blanco, Azul, Magenta, Cian, Apagado

Ya no es necesario cambiar el LEDs.

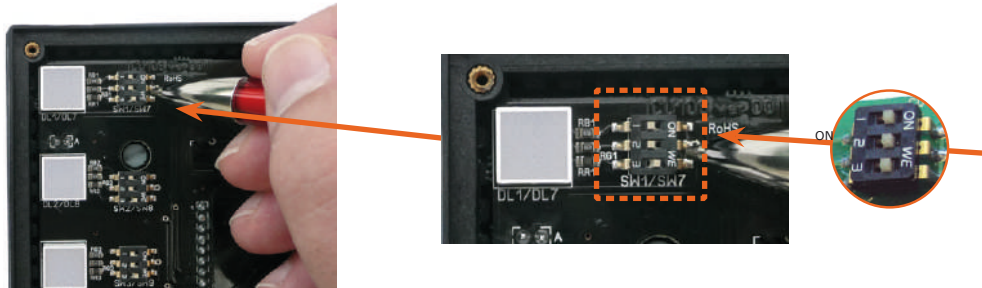
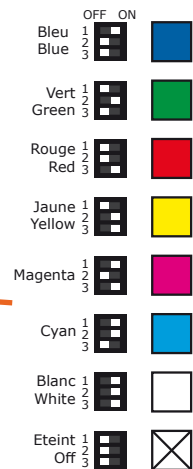

PARTE FRONTAL :

numeración de las vías

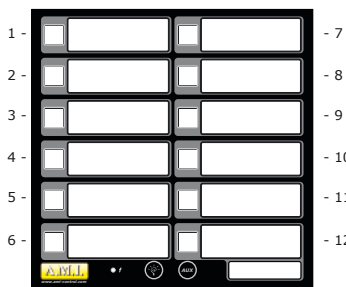

J2005RS

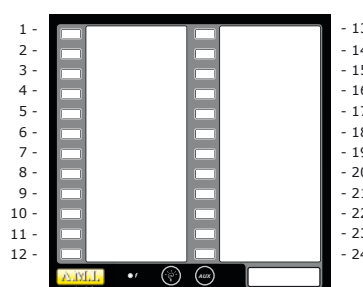

J2405RS

PARTE POSTERIOR :

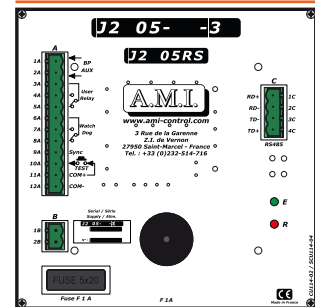

J2005RS / J2405RS

CORTE :

Formato DIN 144x144

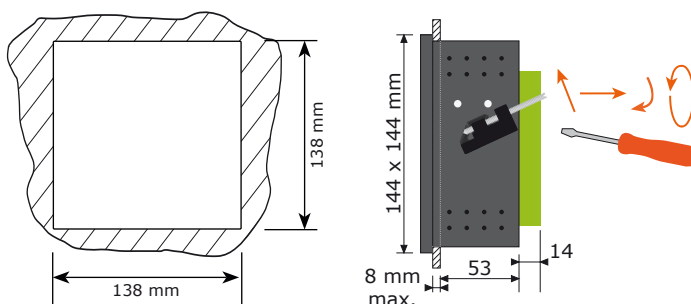

CARACTERÍSTICAS :

Tensiones posibles	24Vac/cc, 48Vcc +/-30%, 80-265Vac/cc
Consumo	10mA per LED + 7mA por relé
Aislamiento RS485	1500V + Protección contra las transitorias de línea (por CTP y Transil) y fallos de carga
Temperatura	-20°C / +60°C
Humedad	90% sin condensación / 70% en almacenamiento
Relé de retorno	1RT 6A/12Vcc - 0,15A/240Vac
Botón pulsador aux.	6A/12Vcc - 0,2A/250Vac
Peso	750g
Dimensiones	144 x 144 x 67 mm
Protección sin tapa	IP52
Protección con tapa	IP54 (M0720, M0721)

REFERENCIA DE PEDIDO :

J2x05-0x-3x

12 LEDs : J2005
24 LEDs : J2405

0 Sin zumbador (estándar)
2 Con zumbador opcional
3 RS485 bus, Modbus/Jbus
02 24Vac/cc
03 48Vcc
05 80-265Vac/cc

Ejemplo :

J2405-03-32, J2405 (24 LEDs), alimentación en 48Vcc con un zumbador opcional.

PRODUCTOS COMPLEMENTARIOS :



M0800
M0815

M0800 frontal de 19 pulgadas satinado, Ht : 4U
Para abertura, preperforada de 3 orificios 138x138mm.

M0815 tapa de obturación 144x144
Para montar en el frontal M0800.



M0720

M0720 Frontal estanco IP54

Botón de cierre «cuarto de vuelta».

Fachada estanca IP54 que se monta directamente en la parte delantera del J3000. Una junta tórica asegura la estanqueidad entre el panel de chapa y el aparato. La parte frontal cuenta con una puerta transparente y batiente.

Gracias por referirse a ACCESORIOS de nuestro catálogo.

CENTRALIZACIÓN COMPLETA DE FALLOS TÉCNICOS :

El PANEL'PC es un centralizador de alarma en bus RS485.

Permite administrar 64 módulos remotos de 12 alarmas o módulos de entradas/salidas. Su pantalla táctil permite efectuar todas las operaciones sin teclado adicional (ayuda al operador, historial, archivo). Permite un envío o retorno a otras subestaciones. Puede ser utilizado tanto en subestación como en la sala de control :

- En el frontal del armario de la subestación local, para un control de las alarmas y de los estados locales, con historial para trazabilidad.
- En sala de control con agrupación por Bus de las alarmas locales remotas resultantes de los paneles de alarmas locales.
- Informe a otras posibles subestaciones.

Es posible constituir con gran sencillez un conjunto bus de administración de alarmas técnicas

Posibilidad de utilizar indiferentemente los módulos :

- J3500/J3105/J3000 Panel autómatas de alarmas técnicas.
- J2x05RS Panel receptor de señalización de 12 o 24 pilotos LEDs.
- PANEL'PC.

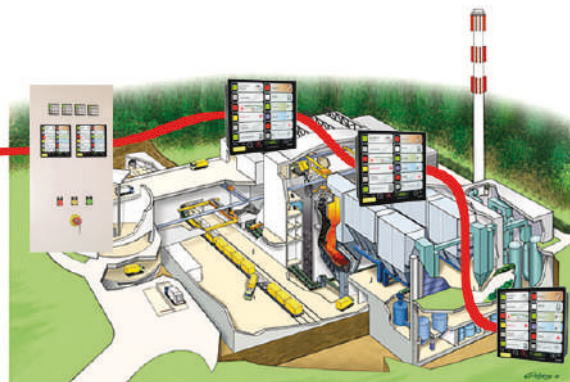

PANEL'PC :



bus RS485 / 1km / equipado con 64 módulos como máximo

El PANEL'PC incorpora :

- Presentación visual de las alarmas con confirmación en pantalla.
- Ayuda al operador o consigna para cada una de las vías que permiten indicar al operador los pasos a seguir en función de la alarma presente.
- Visualización de los historiales del período.
- Revisualización de los historiales de un período registrado (10.000 páginas posibles).
- Impresión de alimentación continua con marca de tiempo.
- Informe remoto de las alarmas a uno o varios abonados mediante bus (ej : guardián, servicio técnico, sala de control).
- Salidas mandos a distancia posibles.
- Archivo en clave de memoria USB.
- Varios niveles de seguridad.

3, Rue de la Garenne - Z.I. de Vernon
27950 SAINT MARCEL - FRANCE
tél. : +33 (0)2 32 51 47 16
Fax : +33 (0)2 32 21 13 73
<http://www.ami-control.com>
✉ : contact@ami-control.com

A.M.I.